

Benennung/Description

Andon SmartBOX
Andon SmartBOX

Artikel-Nummer
Material number
860 000 09

Ausdruck ist nur zur Information und wird bei Änderung nicht berücksichtigt. / This printed copy is for information only and is subject to alteration.

Bestell-Nr. / order no.

860 000 09 115 - 230 V AC ca. 582 g

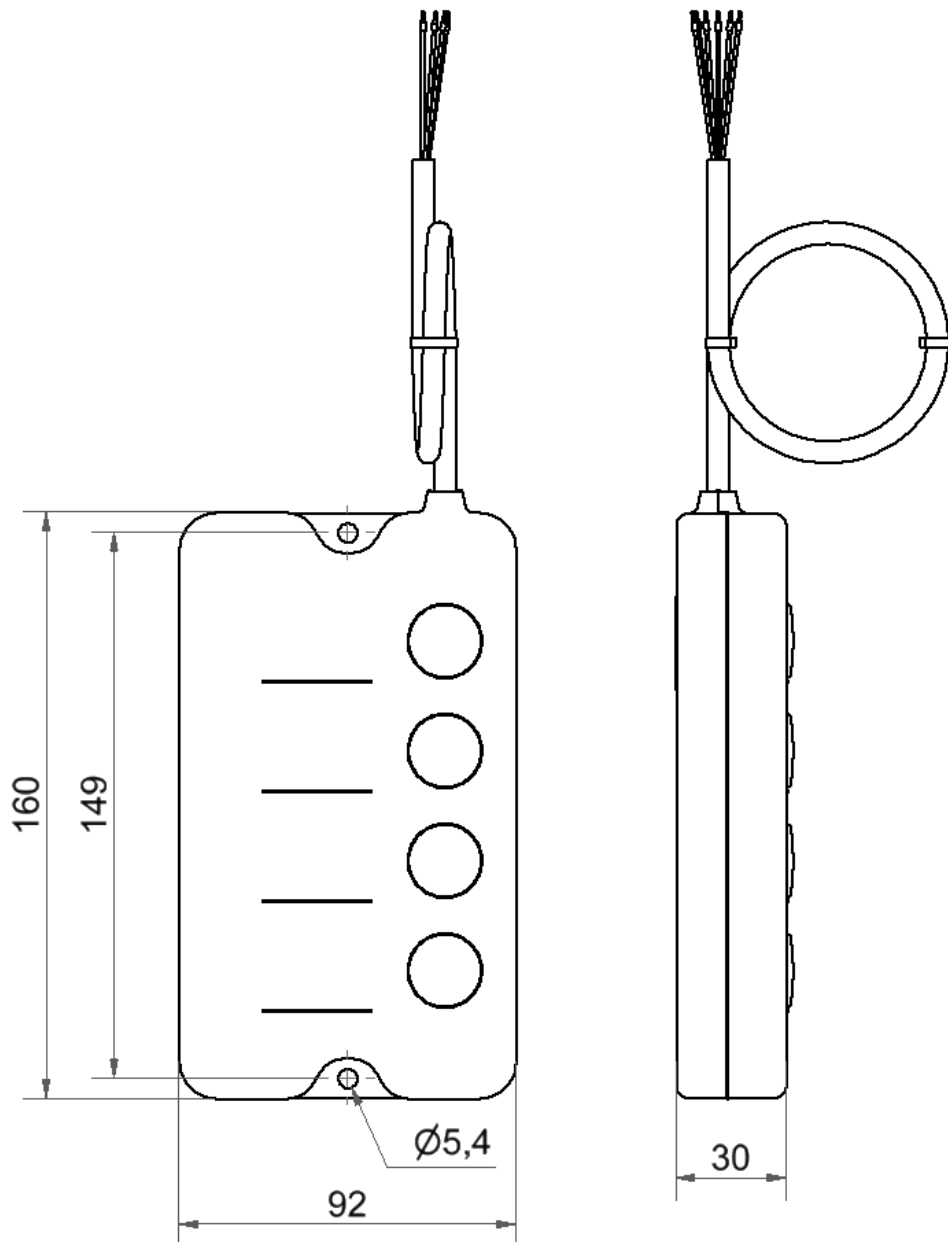

Elektrische Daten		Electrical specifications	
Einschaltdauer	100 % ED	Duty cycle	100 %
Lebensdauer	min. 5.000 h	Life duration	min. 5.000 h
Spannungsbereich	115 - 230 V ± 10 %	Voltage range	115 - 230 V ± 10 %
Stromaufnahme	max. 1 A	Current consumption	max. 1 A
Mechanische Daten		Mechanical specifications	
Anschluss	Mitgeliefertes Netzteil mit Kabel 2m	Connection	Provided power supply with cable 2m
Befestigung	Boden- / Winkelmontage	Fixing	Base-/ Bracket mounting
Einbaulage	Beliebig	Installation position	As required
Schutzart	IP30	Protection rating	IP30
Temperatur	0° ... +40 °C	Temperature	0° ... +40 °C
Werkstoff Gehäuse	PA-GF	Material housing	PA-GF
Zugentlastung	Ja	Pull relief	Yes
Sonstige Daten		Other specifications	
Besonderheiten	Kabel 5m, 6 x 0,34 mm ²	Characteristics	Cable 5m, 6 x 0,34 mm ²
Hinweis	Alle Angaben beziehen sich auf U _{nom} und Raumtemperatur. Die Hinweise der Montageanleitung sind zu beachten.	Note	All specifications refer to U _{nom} and room temperature. The advice contained in the installation instruction is to be observed.
Vorschriften	Die zutreffenden EU-Richtlinien werden erfüllt.	Regulations	Conforms to current EU Directives.
Zulassung		Approval	

